



CART3D

IMPRESORA 3D - MODELO ODIN+



ODIN+

CON PANTALLA LCD QUE TE INDEPENDIZA DE LA PC.

La misma se encuentra adosada al lateral de la maquina, con un controlador que permite seleccionar el trabajo a imprimir y visualizar el progreso de impresión, sin la necesidad de una PC. Se puede imprimir desde una tarjeta SD. El controlador nos da la libertad de controlar distintos parámetros de impresión, como puede ser velocidad, cantidad de material de extrusión, temperatura, etc.

CARACTERÍSTICAS

- Tecnología:**
FDM Fused Deposition Modeling
- Área de impresión:**
20x20x20 cm
- Boquilla de extrusión:**
0.4 mm
- Estructura completa acero carbono**
- Resolución:**
0.1 mm
- Espesor de capa:**
de 0.1mm hasta 0.3mm
- Velocidad de impresión máxima:**
120mm/s

REQUISITOS MÍNIMOS DE HARDWARE

Procesador Multi-core-2 GHz o más rápido, 2 gb de RAM, Resolución de pantalla 1024 x 768

MATERIALES QUE SE PUEDEN UTILIZAR

ABS / PLA / HIP / Nylon / PVA / Laywood (simil madera)

DIMENSIONES

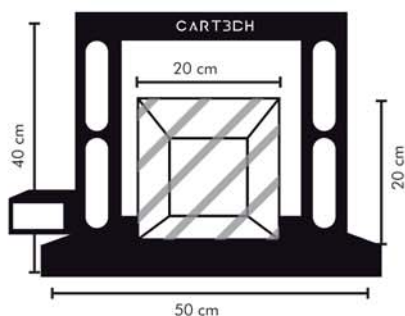

PESO 11.50 kg.



CONEXIÓN USB
MAC - LINUX - WINDOW

info@cartech.com.ar

www.cartech.com.ar

[/cartech3D](https://www.facebook.com/cartech3D)

